



Relax Edge Pro Bruksanvisning

SPARA DENNA BRUKSANVISNING



Tack för att du har köpt denna produkt. Läs noga igenom denna bruksanvisning innan produkten används. Var särskilt uppmärksam på vissa viktiga säkerhetsvarningar och förvara denna handbok omsorgsfullt för framtida bruk.

OBS! Vårt företag förbehåller sig rätten att ändra beskrivning och utformning av denna produkt utan föregående meddelande.

Var god se denna produkts faktiska färg.

INNEHÅLL

| | |
|----------------------------------|----|
| Säkerhet och underhåll | 02 |
| Komponenternas namn och funktion | 04 |
| Funktion och effektivitet | 05 |
| Användning | 06 |
| Produktspecifikation | 16 |

1. Låt inte barn röra vid rörliga delar på denna produkt.

- Använd jordad strömtillförsel som passar produkten.
- Dra ut kontakten efter användning och före rengöring för att undvika Personskada eller skada på produkten.
- Använd denna produkt i enlighet med bruksanvisningen.
- Använd inga tillbehör som inte rekommenderats.
- Använd inte denna produkt utomhus.
- Läs noga igenom denna bruksanvisning före användning.
- All användning som inte anges i denna bruksanvisning är otillåten.
- Vi rekommenderar 15 minuters användning per gång.
- Använd inte stolen om klädsel eller läder är skadat.
- Använd inte produkten om hålet för elementet är övertäckt eller blockerat.
- Låt ingenting ramla in i denna produkt.
- Somna inte medan du använder denna produkt.
- Använd inte produkten om du är berusad eller mår dåligt.
- Använd inte denna produkt inom en timma efter en måltid.
- För att undvika skador bör inte massagefunktionen vara för stark.

2. Användningsmiljö

- Använd inte produkten vid höga temperaturer och i fuktiga miljöer, t.ex. badrum.
- Använd inte produkten omedelbart efter en häftig temperaturväxling.
- Använd inte produkten i kraftigt dammiga eller frätande miljöer.
- Använd inte produkten i för små utrymmen eller där det inte finns tillräcklig ventilation.

3. Personer som inte bör använda denna produkt:

- Personer som lider av benskörhet bör inte använda denna produkt.
- Personer som lider av en hjärtskörhet eller som har elektronisk medicinsk utrustning implanterad, t.ex. en pacemaker, bör inte använda denna produkt.
- Personer med feber bör inte använda denna produkt.
- Gravida kvinnor eller kvinnor som menstruerar bör inte använda denna produkt.
- Personer med skador eller hudsjukdomar bör inte använda denna produkt.
- Barn under tolv år eller personer som inte klarar av att använda kontrollerna bör inte använda denna produkt.
- Personer som av sin läkare ordinerats vila eller personer som mår dåligt, bör inte använda denna produkt.
- Denna produkt får inte användas av någon person med våt kropp.
- Personer som är överkänsliga mot värme bör inte använda denna produkt.

4. Säkerhet.

- Kontrollera att spänningen är lämplig enligt specifikationen till denna produkt.
- Dra inte ut kontakten med fuktiga händer.
- För att undvika elchock eller skada på produkten, får inget vatten tränga in i produkten.
- Skada inte ledningarna och ändra inte kretsen på denna produkt.
- Rengör inte de elektriska delarna, t.ex. omkopplare och kontakt, med fuktig trasa.
- Avlägsna dig från produkten vid strömavbrott, för att förebygga skada om strömmen plötsligt kommer tillbaka.
- Upphör med användningen av denna produkt om den fungerar onormalt och kontakta lokal återförsäljare omedelbart.
- Upphör med användningen av denna produkt om du mår dåligt, och kontakta din läkare.

5. Underhåll.

- Underhåll av denna produkt skall utföras av godkända representanter. Användaren får inte demontera eller utföra underhållsåtgärder själv.
- Glöm inte att stänga av strömmen efter användning.
- Använd inte denna produkt om kontakten är lös.
- Om produkten inte ska användas under en längre tid ska man rulla upp sladdarna och förvara stolen på torr och dammfri plats.
- Förvara inte produkten i hög temperatur eller nära öppen eld. Undvik direkt solljus under lång tid.
- Rengör produkten med torr trasa. Använd inte förtunningsmedel, bensen eller alkohol.
- De mekaniska komponenterna i denna produkt är särskilt utformade och tillverkade så att inget särskilt underhåll krävs.
- Använd inte föremål med vassa kanter för att flytta denna produkt.
- Lyft upp stolen om den ska flyttas. Den får inte rullas eller dras över ojämn mark.
- Använd inte stolen kontinuerligt för länge - pausa mellan användningstillfällena.

6. Åtgärder av vanliga problem

- Det är normalt att motorn hörs när stolen är i bruk.
- Kontrollera att kontakt och uttag är ordentligt anslutna, om kontrollen inte fungerar samt kontrollera att strömbrytaren är på.
- Om angiven arbetstid har utgått kommer stolen automatiskt att stängas av. Om denna produkt arbetar för länge kommer temperaturskyddet att automatiskt stänga av stolen. Den kan användas igen efter en halvtimmars paus.

Funktioner

- Denna produkt har en uppsättning smärta mekaniska 3D-händer för massage som kan flyttas uppåt/nedåt, dras samman framåt eller bakåt, bestående av tystgående fyrhjuldriven massagemekanism.
- Den kan automatiskt detektera axlarnas läge och genomföra finjustering samt automatiskt justeras till människokroppens form och ställa in rätt tryckpunkt för massage. I detta läge kan den mekaniska handens framåt/bakåt-rörelse justeras i enlighet med den detekterade kroppsformen och tryckpunkten för massagen kan justeras, för att därigenom erbjuda en massage som är mer människoorienterad och vetenskapligt inriktad.
- Produkten har försetts med följande fyra anpassade funktioner för automatisk massage: lätt massage, komfortmassage, smärtlindrande massage samt trötthetsbehandlande massage.
- Automatisk massage av överkroppen (automatisk massage för nacke och skuldror och automatisk massage för rygg och midja.)
- När stolen har ställts in till manuell massage av överkroppen, finns det tre massageområden för användaren att välja mellan: hela överkroppen, del av överkroppen och valt område. Det finns sex massagelägen: uppåttryck/knådning av skuldra, knådning, klappning, tryck, synkroniserad knådning och klappning samt 3d-massage. Varje massageläge har fem hastigheter. Under lägena tryck eller klappning, kan bredden på massagebollen ställas in till bred, mellan eller smal.
- Tryckluftsmassage av armar (genom 36 inbyggda luftkuddar) och trycket kan ställas in till tre olika inställningar
- Tryckluftsmassage av nedre delen av kroppen (genom 47 inbyggda luftkuddar) och trycket kan ställas in till tre olika inställningar.
- Massage av skinkor och fötter tillhandahålls genom vibration och två vibrationsinställningar erbjuds.
- MP3-musikkontroll: stopp, tidigare, nästa, volymhöjning och -sänkning.
- Värmebehandling genom att hålla den IR-strålande Jade-värmaren. Fem heliumneonlampor i fem uttag av täljsten. Den infraröda värmekällan ger en temperatur som kan justeras i området 40 °C till 70 °C.
- Värmebehandling av ryggen. Kolfiber används som infraröd värmekälla.
- Minne för tre massagelägen.
- Längden av stöden för underbenen kan justeras för att anpassas till personer av olika längd.
- Höjden på stödet för benen och ryggen kan justeras uppåt eller nedåt.
- När man stänger av apparaten återgår ryggstödet och den mekaniska handen till utgångsläget.
- Färgbildskärm
- Försedd mer MP3-spelare och hörlurar

Effekter

- Lindrar trötthet
- Främjar blodcirkulationen
- Lindrar muskeltrötthet
- Gör spända muskler avslappnade
- Lindrar nervös smärta
- Lindrar muskelsmärta

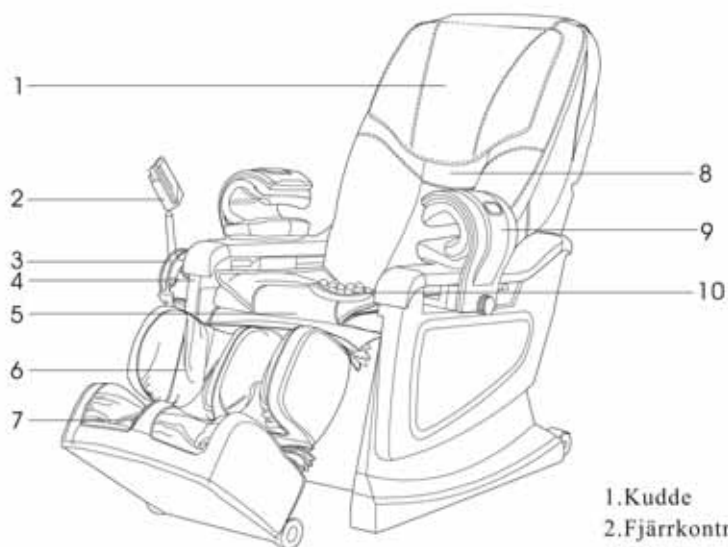

1. Kudde
2. Fjärrkontroll
3. Hörlurar
4. Armstöd
5. Dyna
6. Underbensstöd
7. Fotstöd
8. Ryggkudde
9. Luftkuddar för omslutning av armarna.
10. Jade-värmare

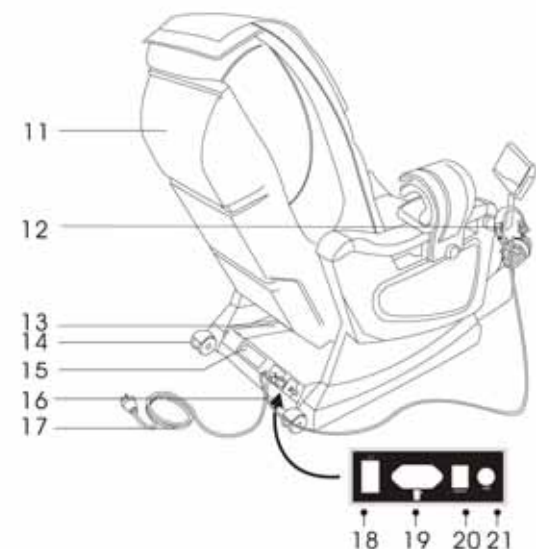

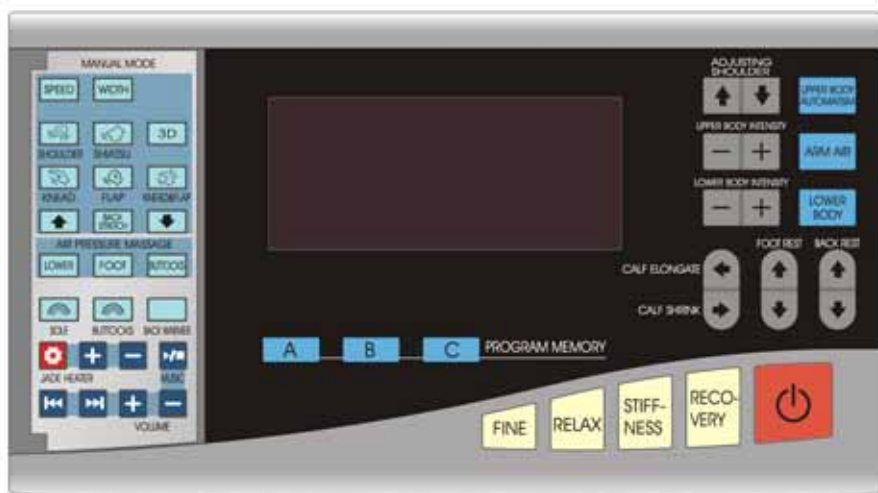

1. Koppla in strömmen



2. Ryggvinkel och fotstöd samt fotstödet sammandragning kan justeras i enlighet med önskad position (får ej justeras under pågående massage).

(1) Justering av ryggstödet vinkel

| | |
|--|--|
| Knapp för ryggstöd upp. Om denna knapp trycks in kommer ryggstödet att långsamt höjas och rörelsen stoppas genom att man släpper knappen. | |
| Knapp för ryggstöd ned. Om denna knapp trycks in kommer ryggstödet att långsamt sänkas och rörelsen stoppas genom att man släpper knappen. | |

(2) Justering av fotstödet längd

| | |
|---|--|
| Knapp för förlängning av stödet. Tryck på denna knapp för att öka längden på fotstödet. Släpp knappen för att stoppa. | |
| Knapp för förkortning av stödet. Tryck på denna knapp för att korta längden på fotstödet. Släpp knappen för att stoppa. | |

Fotstödet stoppas och avger korta varningssignaler om fotstödet stöter i något föremål eller golvet under utsträckningen.

(3) Justering av fotstödet vinkel

| | |
|--|--|
| Knapp för fotstöd upp. Om denna knapp trycks in kommer fotstödet att långsamt höjas och rörelsen stoppas genom att man släpper knappen. utsträckningen av fotstödet kommer emellertid att justeras automatiskt. | |
| Knapp för fotstöd ned. Om denna knapp trycks in kommer fotstödet att långsamt sänkas och rörelsen stoppas genom att man släpper knappen. utsträckningen av fotstödet kommer emellertid att justeras automatiskt. | |

Om fotstödet framkant stöter i något föremål eller golvet när stödet sänks ned, kommer fotstödet att dras tillbaka till den kortaste positionen innan det sänks ytterligare. Om det fortfarande stöter i något föremål eller golvet kommer det att stoppas och några korta varningssignaler avges.

Användning

3. Inled massagen

- (1) Tryck på den röda strömbrytaren för att börja massagen.
- (2) Vänta tills skulderposition och tryckpunkter har detekterats automatiskt.
- (3) Om fel skulderposition detekteras, kan lämplig skulderposition ställas in med hjälp av upp-/ned-knappen för skulderposition. Hela skulderpositionen är uppdelad i 11 områden.

| | | |
|--|----------------------|--|
| Massagebollens position kan justeras uppåt för att nå lämplig skulderposition. | ADJUST SHOULDER ↑ | |
| Massagebollens position kan justeras nedåt för att nå lämplig skulderposition. | ADJUST SHOULDER ↓ | |



(4) Välj en massagefunktion

(A) Memorering av massageläge

Minnesknapparna A, B, och C kommer att blinka för att tala om att skulderpositionen justeras. Om man trycker på någon av dessa knappar kommer massageinställningen att sparas under den valda knappen som förblir upplyst.

A **B** **C** MINNE

(B) Personanpassad automatisk massage. Automatisk massage av överkroppen, automatisk massage av nedre delen av kroppen:

| | |
|---|--|
| 1. Behaglig massage som slappnar av hela kroppen | |
| 2. Lätt massage; det främjar blodcirkulationen | |
| 3. Smärtlindrande massage: tryckpunkter kommer att masseras kraftigt för att göra den smärtande kroppsdelen avslappnad. | |
| 4. Trötthetslindrande massage: hjälper mot trötthet och återställer kroppens vigör. | |

Användning

Automatisk massage

| | | |
|--|------------------------|---------|
| Massage av nacke och skuldror fokuserar på nacke och skuldror. | UPPER BODY AUTOMASSAGE | Auto A1 |
| Massage av rygg och midja fokuserar på rygg och midja. | UPPER BODY AUTOMASSAGE | Auto A2 |
| Tryckluftsmassage av nedre delen av kroppen: Massageintensiteten kan justeras i tre lägen med fokus på fötter, ben och skinkor | LOWER BODY | |
| Tryckluftsmassage av armarna: Massageintensiteten kan justeras i tre lägen med fokus på armarna | ARM AIR | Arm |

(C) Manuell massage av över- och underkropp

• Manuell massage av överkroppen

| | | |
|---|-------|---------|
| Drag och klämning av axeln: 3 inbyggda massagelägen, hastighet och intensitet kan justeras. | | (H1-H3) |
| Tryckmassage: 2 inbyggda massagelägen, hastighet, bredd och intensitet kan justeras. | | (H1-H2) |
| Knådning: 4 inbyggda massagelägen, hastighet, bredd och intensitet kan justeras. | | (H1-H4) |
| Klappande massage: 2 inbyggda massagelägen, hastighet, bredd och intensitet kan justeras. | | (H1-H2) |
| Knådning/klappning: 4 inbyggda massagelägen, hastighet och intensitet kan justeras. | | (H1-H4) |
| Hastighet: 5 olika hastigheter | SPEED | Speed |
| Bredd: 5 olika bredder | WIDTH | Width |

| | | |
|--|--------------------------------|------|
| Ryggavslappande massage (alla manuella massagelägen är effektiva utom att Klämma/knäda skuldrorna) | | |
| Massage vid fast position (definitiv punkt) | BACK STRETCH | |
| Rund massage av ett litet (lokalt) område | BACK STRETCH | |
| Rund massage av (hela) överkroppen | BACK STRETCH | |
| Justera massagepositionen (under partiella och fasta lägen) | Mekaniska händer flyttas uppåt | ↑ HO |
| | Mekaniska händer flyttas nedåt | ↓ HO |

Användning

- Manuell pneumatisk massage av nedre delen av kroppen

| | |
|---|-----------------|
| Massagens intensitet kan justeras i 3 lägen för nedre kroppen | LOWER |
| Massagens intensitet kan justeras i 3 lägen för fötterna | FOOT |
| Massagens intensitet kan justeras i 3 lägen för skinkorna | BUTTOCKS |

(D) Övriga funktioner vid manuell massage

| | | | |
|-----------------------|---|--|--|
| Massage med vibration | Vibrationsintensiteten kan justeras i 2 områden för fotsulorna. | | |
| | Vibrationsintensiteten kan justeras i 2 områden för skinkorna. | | |

Intensitetsjustering för massage av överkroppen (5 inställningar):

| | | |
|--|--|-------|
| Knapp (+) för att öka intensiteten vid massage av överkroppen. | | Upper |
| Knapp (-) för att minska intensiteten vid massage av överkroppen. | | Upper |
| Värmebehandling för ryggen: värmebehandling av ryggen via infraröd värme. Värmen kan kännas först 3 minuter efter starten. | | |
| Knapp (+) för att öka intensiteten av den pneumatiska massagen av nederkroppen. | | |
| Knapp (-) för att minska intensiteten av den pneumatiska massagen av nederkroppen. | | |

| | | | |
|---|---|--|--|
| Värmeterapi för ryggen: Värmebehandling av ryggen genom infraröd strålning. Värmen börjar kännas 3 minuter efter start. | | | |
| Värmeterapi från Handenhet. | Strömbrytaren för den handhållna värmeterapienheten, temperaturinställning efter start är 55°C | | |
| | Ökning av temperaturinställningen för den handhållna värmeterapienheten. Maximala temperaturen är 70°C. Varje tryck ger en 5 °C ökning. | | |
| | Minskning av temperaturinställningen för den handhållna värmeterapienheten. Minsta temperaturen är 40°C. Varje tryck ger en 5 °C minskning. | | |

Användning

| | | | |
|-------|--------------|--|--|
| Musik | Musik på/av | | |
| | Föregående | | |
| | Nästa | | |
| | Höj volymen | | |
| | Sänk volymen | | |

4. Stäng av strömmen och stoppa massagen

- (1) Om den röda knappen trycks in under pågående massage, stoppas omgående alla massagefunktioner och rygg och fotstöd återställs automatiskt. Alternativt stannar stolen när inställd massagetid har gått ut, men då återställs inte rygg och fotstöd.
- (2) Minnesknapparna A, B och C kommer att blinka för att ange sina respektive lägen. Om man trycker på någon av dessa under massagen, kommer aktuellt massageläge att sparas till den knappen och meddelandet [Memory Set On (minnesinställning på)] visas på kontrollfönstrets skärm. Tryck alternativt på den röda knappen en gång till för att stoppa apparaten, så kommer den mekaniska handen att återställas, eller vänta 10 sekunder så kommer stolen att stoppas automatiskt och den Mekaniska handen återställs.



(3) Stäng av strömmen.

Bifogad illustration (avstängning av apparaten)



Användning

5. Nedladdning av MP3-musik:

- (1) Stäng av strömmen till massagestolen.
- (2) Dra ut USB-minnet ur MP3-spelaren
- (3) För in USB-minnet i USB-porten på datorn (Windows Xp, Windows 2000, windows NT)
- (4) För över din favoritmusik i MP3-format till USB-minnet. Om problem uppstår, måste minnet först formateras.
- (5) Radera musiken från datorn, efter överföringen om så önskas.
- (6) Ta ut USB-minnet ur datorn.
- (7) Sätt in USB-minnet i MP3-spelaren
- (8) Nu är musiken tillgänglig och du kan slå på strömmen till stolen.

OBS!

- (1) Om musiken inte spelas upp, ska du först formatera USB-minnet på datorn innan musik hämtas. Följ därefter anvisningarna för att sätta in USB-minnet i Mp3-spelarens USB-port.
- (2) Det är endast USB-disken som du kan ta ut - försök inte ta ut eller lossa Mp3-spelaren.

Användning

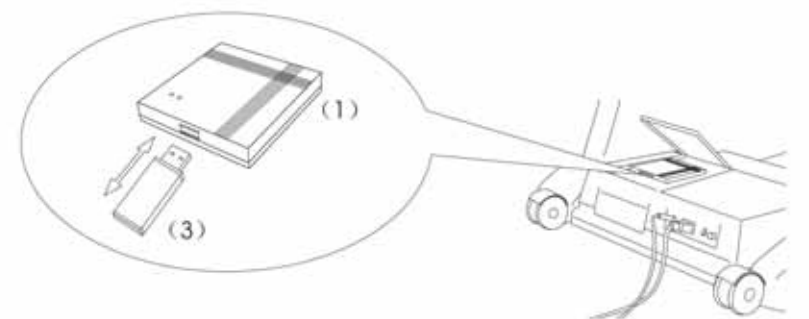

(1)



(2)

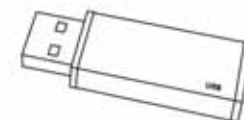

(3)

(1) MP3-spelare

(2) USB-minnets skydd

(3) USB-minne

6. Montering och användning av dynor och nackkudde

Användning av kudden kan medföra minskad intensitet vid knådning av nacke och skuldror - välj själv om kudden ska användas (vi rekommenderar att den används) kuddarnas fästs med dragkedjor i bakkanten (1). Nackstödsudden fäst med kardborrband (2)

Varning: höj inte nackkudden vid användning - skada kan uppstå.

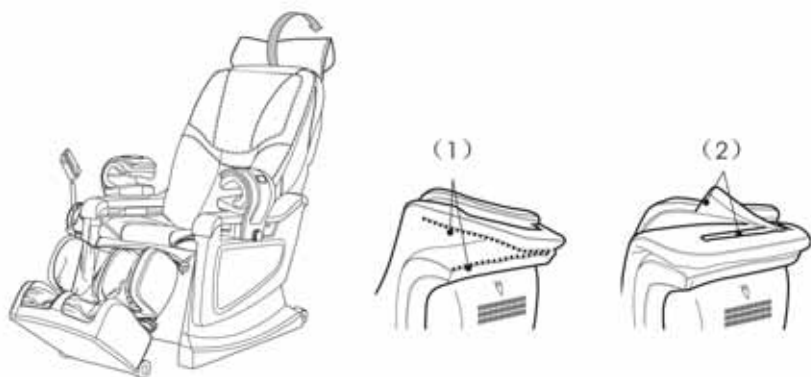

7. Installation och användning av kontrollenhet och brickbord

Installera kontrollenhetens bord på massagestolen (1). För in kontrollenhetens bord i fästet för kontrollenheten. (2) kontrollenheten ska kunna vridas obehindrat vertikalt (3) och horisontellt (4).

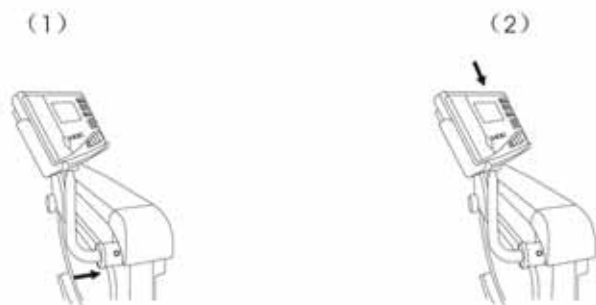

8. Varningar

- (1) Om luftkudden för högerarmen redan är monterat på armstödet, kan inte armen från kontrollenheten monteraras. Luftkudden måste avlägsnas innan monteringen.
- (2) Var noga med att inte sticka hål på luftkudden med en nål eller annat vasst föremål.
- (3) Var noga med att inte vicka på luftkuddemontaget, så att inte viktiga komponenter skadas.

Användning:

- (1) När luftkuddemontagets spindel förs in i hålet till hälften och stolen slås på, tar induktionsutrustningen därinne emot en signal och kommer att börja mata in luft. När montagets spindel förs in helt och hållet, kommer inge luft att tränga ut ur anslutningen och luftkudden kommer att börja arbeta.
- (2) Det är normalt att luft kommer ut ur kopplingen, när luftkuddemontaget avlägsnas till hälften.
- (3) Handhjulet kommer att lossna om det vrids till vänster och fästas ytterligare om det vrids till höger. Ta av det genom att vrida till vänster tills det lossnar helt.
- (4) När montaget avlägsnas ska man kontrollera att det går att förflytta framåt och bakåt obehindrat.
- (5) För att inte kontrollenheten ska krocka med luftkuddemontaget ska det föras fram 20°, enligt illustration i bild [1] och [2].



Användning

9. Golvskydd

Om den tunga massagestolen står på ett trägolv under lång tid, kan golvet skadas. Därför är det viktigt att skydda golvet med en matta eller annat föremål.

Var försiktig: flytta inte stolen med hjälp av hjulen på trägolv, ojämn mark eller i trånga utrymmen. Två personer måste hjälpas åt att lyfta stolen.



Produktspecifikation

Namn: Massagestol SL-A08 / Relax Edge Pro

Ingångsström: AC 220-240V 50 Hz

Ingångseffekt: 260W

Säkerhetstyp: Klass I